

ООО "ГрафИнфо"

Обустройство спортивной площадки с детским комплексом
и местом проведения культурно-массовых мероприятий
в д.Хутынь Новгородского муниципального района
«Веселый городок»

10/20 - ПЗУ

2020

ООО "ГрафИнфо"

Обустройство спортивной площадки с детским комплексом
и местом проведения культурно-массовых мероприятий
в д.Хутынь Новгородского муниципального района
«Веселый городок»

10/20 - ПЗУ

Исполнительный директор ООО "ГрафИнфо"

Главный архитектор ООО "ГрафИнфо"



Морякова Л. В.

Силаев А. Г.

2020

1. Введение

Проект обустройства спортивной площадки с детским комплексом и местом проведения культурно-массовых мероприятий "Веселый городок" в д. Хутынь Савинского сельского поселения Новгородского района Новгородской области разработан на основании договора, национальных стандартов и сводов правил включённых в перечень национальных стандартов и сводов правил (частей таких стандартов и сводов правил), в результате применения которых на обязательной основе обеспечивается соблюдение требований Федерального закона «Технический регламент о безопасности зданий и сооружений и другими действующими нормативными документами в области градостроительства:

- Федеральный закон №123-ФЗ от 22.07.2008г. «Технический регламент о требованиях пожарной безопасности».
- СП 42.13330.2011 «Градостроительство. Планировка и застройка городских и сельских поселений».
- Правил землепользования и застройки Савинского сельского поселения.

2. Описание решений по благоустройству территории

Благоустраиваемая территория расположена в деревне Хутынь Новгородской области. Категория земель: земли населенных пунктов. Кадастровый номер земельного участка 53:11:0300101:1240. Улица Солнечная проходит с южной границы участка. С восточной границы участка проходит местный проезд. Участок окружен жилой малоэтажной застройкой. На участке расположены малые архитектурные формы детской площадки, а также посадки хвойных пород деревьев. Территория представляет собой участок ориентировочной площадью 1503 м². На территории с южной границы участка расположены МАФ, формирующие детскую площадку с песчаным покрытием.

Из посадок присутствуют деревья хвойных пород.

Проектом благоустройства предусмотрены следующие мероприятия:

- Организация универсальной спортивной площадки с резиновым покрытием для игры в футбол, волейбол и баскетбол с ограждением по периметру высотой 3-4 м. Размер площадки 17мх27м.
- Организация площадки для тренажеров размером 17х6м с резиновым покрытием и установкой МАФ.
- Организация детской площадки с декоративным ограждением высотой 50 см и установкой МАФ.

3. Описание организации рельефа вертикальной планировкой.

Проектные планировочные отметки назначены с учетом максимального использования существующего рельефа, минимальных земляных работ и обеспечения нормативных уклонов для поверхностного стока дождевых талых вод со спортивных и детской площадок. Понижение уровня и отвод грунтовых вод с универсального спортивного поля предусматривается в сторону проектируемой канавы с восточной границы участка.

Взам. инв. №	
Подп. и дата	
Инв. № подл.	

Лист	№ докум.	Подп.	Дата	

3. Фотофиксация



Взам. инв. №	
Подп. и дата	
Инв. № подл.	

Лист	№ докум.	Подп.	Дата

10/20-ПЗУ

Лист



Взам. инв. №	
Подп. и дата	
Инв. № подл.	

Лист	№ докум.	Подп.	Дата

10/20-ПЗУ

Лист



Взам. инв. №	
Подп. и дата	
Инв. № подл.	

Лист	№ докум.	Подп.	Дата

10/20-ПЗУ

Лист

Малые архитектурные формы



ДЕТСКИЙ ИГРОВОЙ КОМПЛЕКС



СПОРТИВНЫЙ КОМПЛЕКС

Взам. инв. №	
Подп. и дата	
Инв. № подл.	

Лист	№ докум.	Подп.	Дата



КАРУСЕЛЬ



КАЧАЛКА-БАЛАНСИР



СКАМЬЯ



УРНА

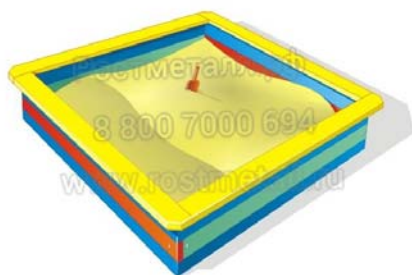

ПЕСОЧНИЦА



ГОРКА

Взам. инв. №	
Подп. и дата	
Инв. № подл.	

Лист	№ докум.	Подп.	Дата

10/20-ПЗУ

Лист



КАЧЕЛИ



ДОМИК ЛУЧИК



ОГРАЖДЕНИЕ ДЛЯ УНИВЕРСАЛЬНОЙ СПОРТИВНОЙ ПЛОЩАДКИ

Взам. инв. №	
Подп. и дата	
Инв. № подл.	

Лист	№ докум.	Подп.	Дата



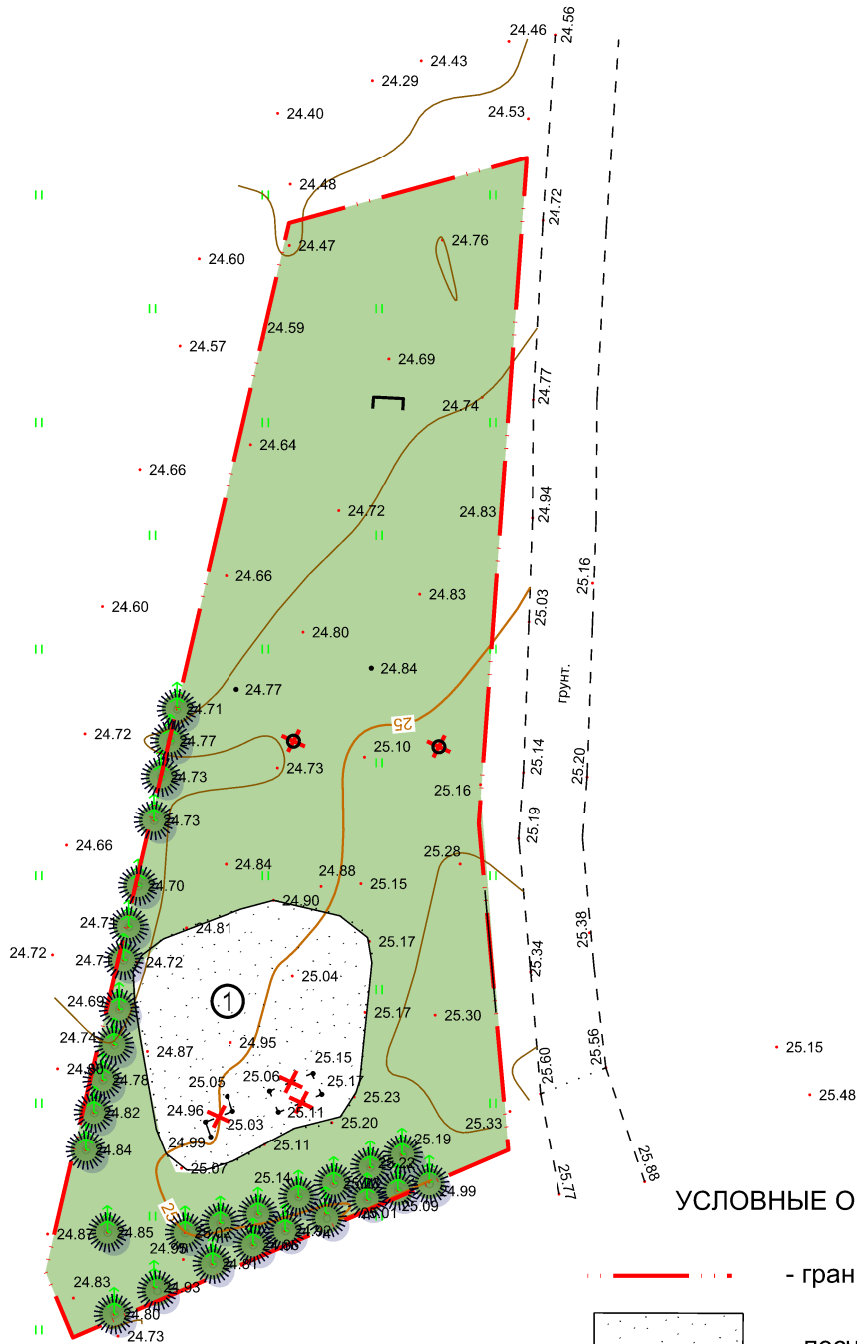

10/20-ПЗУ

Лист

Согласовано

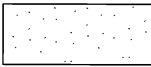

УСЛОВНЫЕ ОБОЗНАЧЕНИЯ

-  - граница территории
-  - песчаное покрытие
-  - демонтируемые МАФ
-  - существующие хвойные посадки
-  - существующие футбольные ворота

Экспликация сооружений

- ① Детская площадка

10/20 - ПЗУ

Обустройство спортивной площадки с детским комплексом и местом проведения культурно-массовых мероприятий в д.Хутынь Новгородского муниципального района «Веселый городок»

Инв. № подл.	Изм.	Кол.уч	Лист	№ док	Подпись	Дата	Подп. и дата	Взам. инв. №	Согласовано
	Провер.								
	Гл. спец.								
	ГАП	Силаев				02.20			
	Н. контр.								
	Утв.								

Стадия	Лист	Листов
	11	

План демонтажа

ООО "ГрафИнфо"

Экспликация сооружений

- ① Универсальная спортивная площадка
- ② Площадка для тренажеров
- ③ Детская площадка

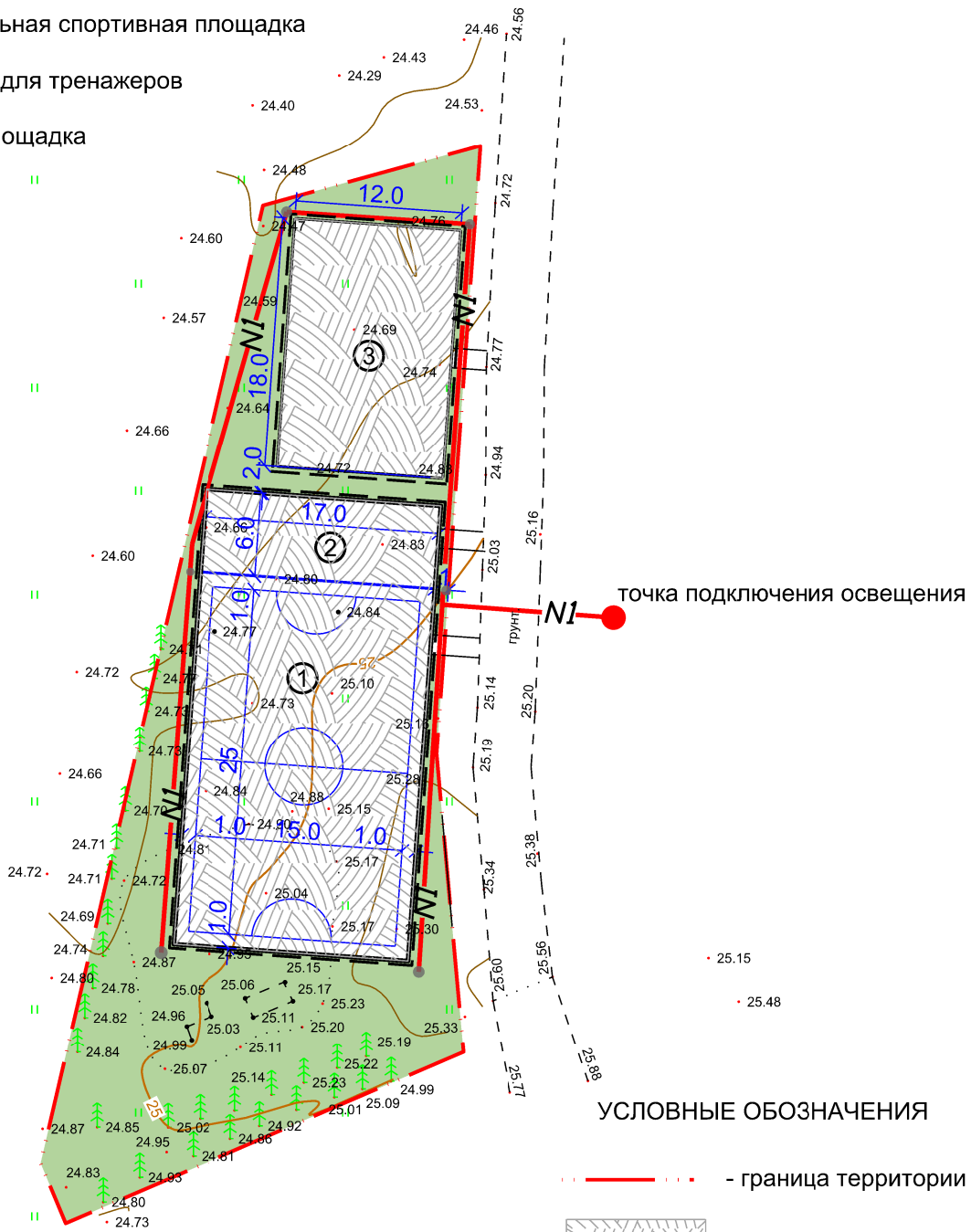

УСЛОВНЫЕ ОБОЗНАЧЕНИЯ

- граница территории
- резиновое покрытие
- бордюрный камень
- кабельная линия напряжением до 1 кВ

Примечание: Фундаменты опор для защитной сетки см. л. ПЗУ-10

10/20 - ПЗУ

Обустройство спортивной площадки с детским комплексом и местом проведения культурно-массовых мероприятий в д.Хутынь Новгородского муниципального района «Веселый городок»

Согласовано	Взам. инв. №					
	Подп. и дата					
Инв. № подл.	Изм.	Кол.уч	Лист	№ док	Подпись	Дата
	Разработ.	Аверина				02.20
	Провер.					
	Гл. спец.					
	ГАП	Силаев				02.20
	Н. контр.					
	УТВ.					

Стадия	Лист	Листов
	12	

Разбивочный план

ООО "ГраФИнфо"

УСЛОВНЫЕ ОБОЗНАЧЕНИЯ



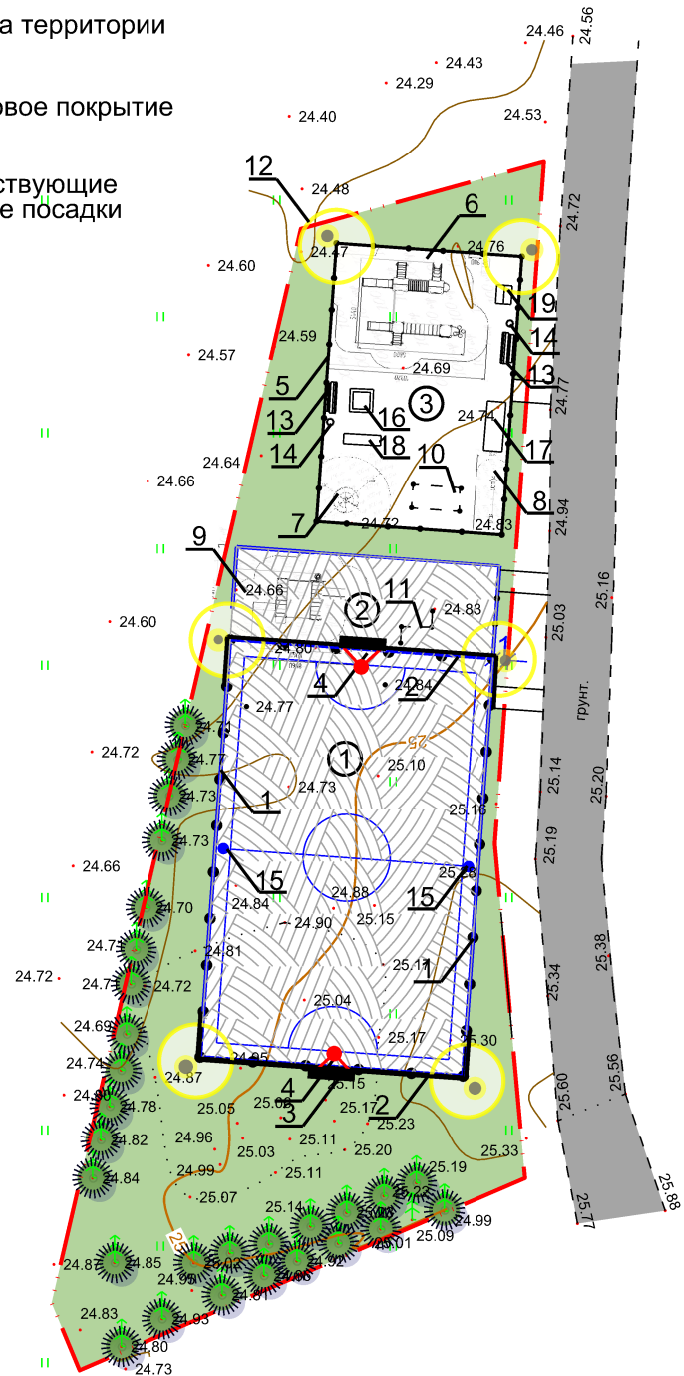



-  - граница территории
-  - резиновое покрытие
-  - существующие хвойные посадки

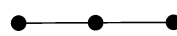

Экспликация сооружений

- ① Поле для игры в мини-футбол, волейбол, баскетбол
- ② Площадка для тренажеров
- ③ Детская площадка

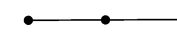

Ведомость малых форм архитектуры

№ по плану	Условное изображение	Наименование	Кол., шт	Обозначение типового проекта
1		Ограждение h 3м универсального поля с калиткой ПМ	42	
2		Ограждение h 4м универсального поля ПМ	46	
3		Футбольные ворота	1	
4		Баскетбольные кольца	2	
5		Декоративное ограждение детской площадки h 0.5м с калиткой ПМ	60	
6		Игровой Комплекс	1	
7		Карусель с рулем	1	
8		Качалка-балансир	1	
9		Спорт. комплекс	1	
10		Качель сущ.	1	
11		Спорт. оборуд. сущ	1	
12		Светильник наружного освещения	6	
13		Скамья	2	
14		Урна мусорная	2	
15		Волейбольные стойки в стаканах	2	
16		Песочница	1	
17		Качели 2х-местные	1	
18		Горка	1	
19		Домик	1	

ВЕДОМОСТЬ РАБОТ

Поз.	Наименование	м2	Тип	Площадь покрытия, м2	Примечание
1	Демонтаж МАФ	шт	4		
2	Установка бордюрного камня БР 100.20.8	пм	БР1	150	
3	Устройство резинового покрытия		РП	807	
4	Установка МАФ детской и спортивной площадок				
5	Перенос существующих МАФ	шт	2		
6	Прокладка кабельной линии напряжением до 1кВ			131 пм	

Примечание: Фундаменты опор для ограждения см. л. ПЗУ-16

10/20 - ПЗУ					
Обустройство спортивной площадки с детским комплексом и местом проведения культурно-массовых мероприятий в д.Хутынь Новгородского муниципального района «Веселый городок»					
Изм.	Кол.уч	Лист	№ док	Подпись	Дата
Разработ.	Аверина				02.20
Провер.					
Гл. спец.					
ГАП	Силаев				02.20
Н. контр.					
Утв.					
				Стадия	Лист
					13
				Листов	
Схема планировочной организации земельного участка				ООО "ГрафИнфо"	

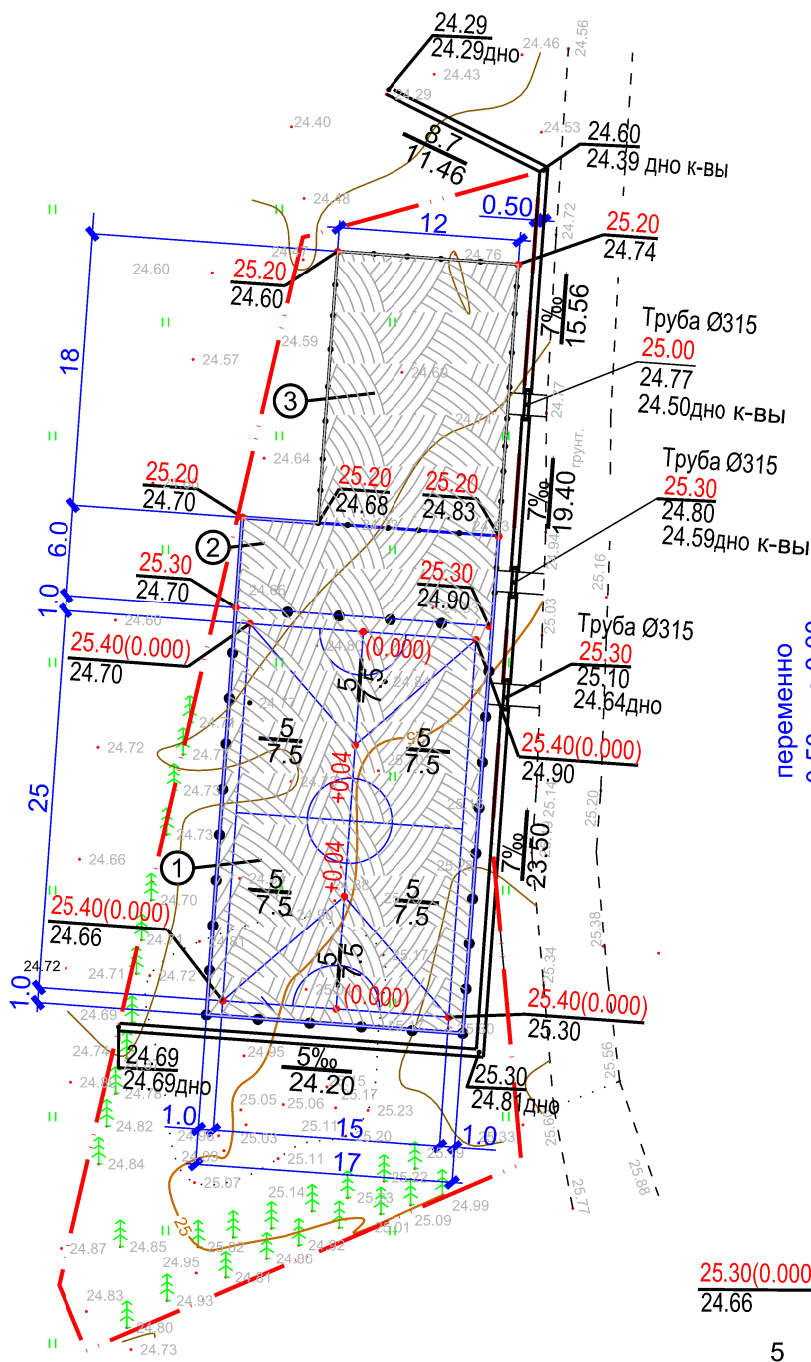

КАНАВА

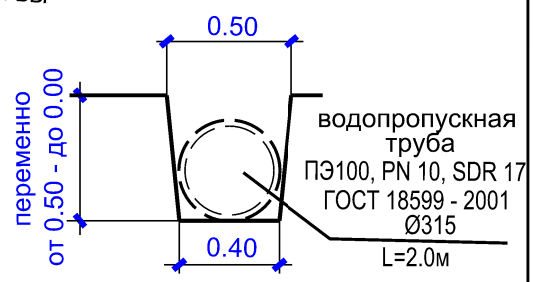

УСЛОВНЫЕ ОБОЗНАЧЕНИЯ

- - - - граница территории
- резиновое покрытие

- $\frac{25.30(0.000)}{24.66}$ - отметка 0.000 проектная
- отметка земли существующая
- $\frac{5}{7.5}$ - уклон поверхности в ‰
- расстояние в метрах
- проектируемая водоотводная канава
- водопрopusкная труба ПЭ100, PN 10, SDR 17 ГОСТ 18599 - 2001 Ø315
- $\frac{8.7\%}{24.20}$ - уклон дна канавы в ‰
- расстояние в метрах

Экспликация сооружений

- ① Универсальная спортивная площадка
- ② Площадка для тренажеров
- ③ Детская площадка

завод "ИКАПЛАСТ" г.С.-Петербург-
г.С.-Петербург тел:(812)447-89-57

Согласовано

Взам. инв. №				
Подп. и дата				
Инв. № подл.				

					10/20 - ПЗУ			
Обустройство спортивной площадки с детским комплексом и местом проведения культурно-массовых мероприятий в д.Хутынь Новгородского муниципального района «Веселый городок»								
Изм.	Кол.уч	Лист	№ док	Подпись	Дата			
Разработ.	Грецу			<i>Орац</i>				
Провер.						Стадия	Лист	
Гл. спец.						П	14	
ГАП						ООО "ГраФИнфо"		
Н. контр.					Организация рельефа			
Утв.								

Всего: М³	
Насыпь (+)	Насыпь (-)
+121.5	-
+61.43	-
+60.08	-
+58.87	-
+36.85	-
Итого: М³	
+338.73	-

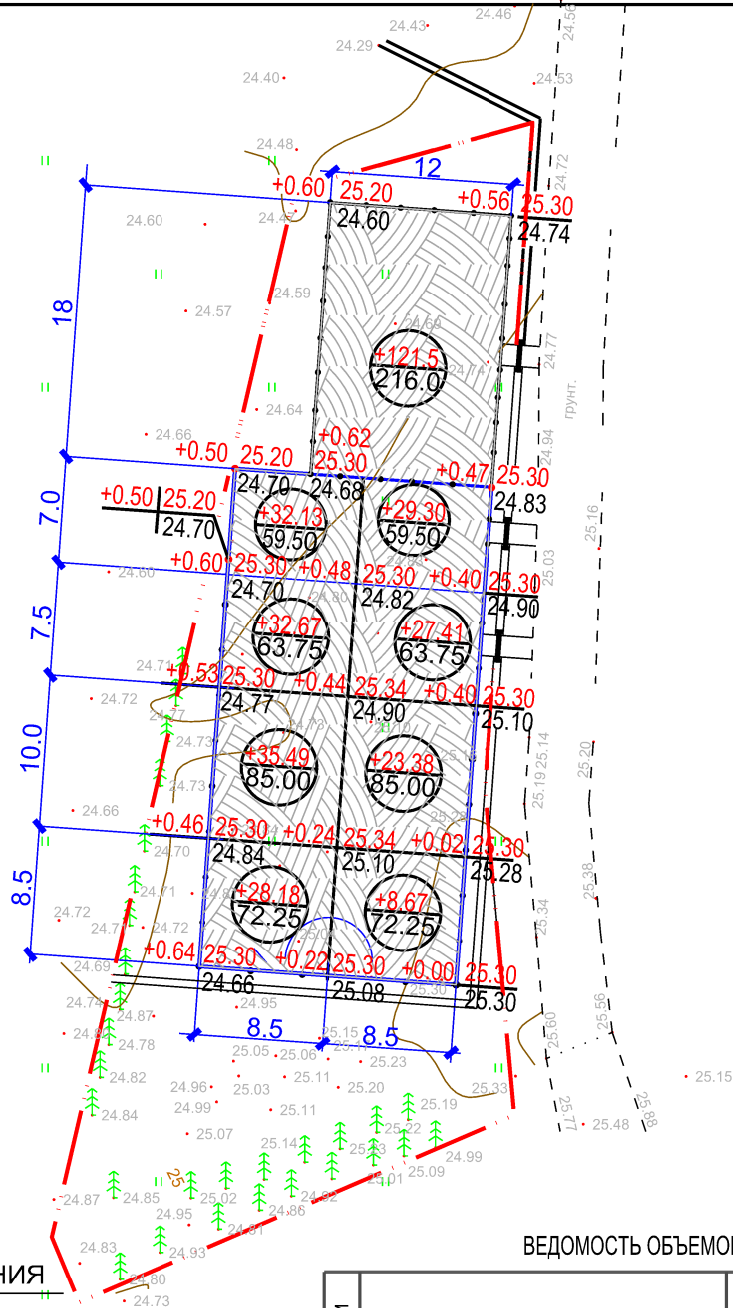

УСЛОВНЫЕ ОБОЗНАЧЕНИЯ

- $\frac{+0.48}{24.82} | 25.30$ - рабочая отметка
- $\frac{+0.48}{24.82} | 25.30$ - проектная отметка
- $\frac{+0.48}{24.82} | 25.30$ - существующая отметка
- $\frac{+28.18}{72.25}$ - объем насыпи в м³
- $\frac{+28.18}{72.25}$ - площадь участка в м²

ПРИМЕЧАНИЯ

1. Водопропускная труба ПЭ100, PN 10, SDR 17, ГОСТ18599-2001 Ø315 в количестве 3шт по 2.0м завод "ИКАПЛАСТ" г. С-Петербург. тел.(812)447-89-57
2. Снятый растительный грунт распределить по окончании работ по месту.

ВЕДОМОСТЬ ОБЪЕМОВ ЗЕМЛЯНЫХ РАБОТ

№ строки	Наименование работ и объемов грунта	Количество: М³			
		На участке		Вне участка	
		Насыпь	Выемка	Насыпь	Выемка
1	Снятие растительного грунта (h=0.20м)		155.40		-
2	Грунт планировки территории	338.73			-
3	Вытесненный грунт:				
	а) под покрытия		331.80		
	б) Устройство канавы		24.00		-
4	Итого перерабатываемого грунта:	338.73	355.80		-

Согласовано

Взам. инв. №

Подп. и дата

Инв. № подл.

10/20 - ПЗУ

Обустройство спортивной площадки с детским комплексом и местом проведения культурно-массовых мероприятий в д.Хутынь Новгородского муниципального района «Веселый городок»

Изм.	Кол.уч	Лист	№ док	Подпись	Дата
Разработ.		Грецу		<i>Грецу</i>	
Провер.					
Гл. спец.					
ГАП					
Н. контр.					
УТВ.					

Стадия	Лист	Листов
П	15	

План земляных масс

ООО "Графинфо"

ПОКРЫТИЕ РЕЗИНОВОЕ
(Без подушек безопасности)

Бесшовное резиновое покрытие - 0.02

Горячий плотный асфальтобетон мелкозернистый тип Б,

марка III, ГОСТ 9128-97 -0.03

Щебень М800, фр.5-20, F 50, ГОСТ 8267-93 -0.19

Песок средний ГОСТ 8736-93 -0.10

Уплотненный грунт земполотна

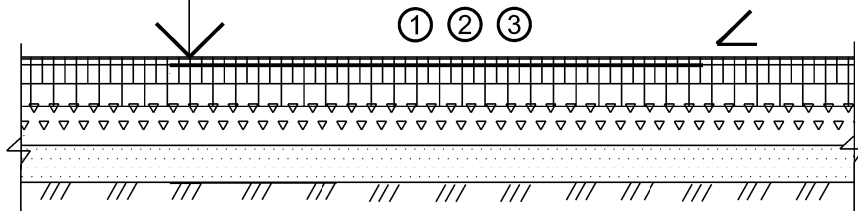

Согласовано

Взам. инв. №

Подл. и дата

Инв. № подл.

10/20 - ПЗУ

Обустройство спортивной площадки с детским комплексом
и местом проведения культурно-массовых мероприятий
в д.Хутины Новгородского муниципального района
«Веселый городок»

Изм.	Кол.уч	Лист	№ док	Подпись	Дата
Разработ.	Грецу			<i>Грецу</i>	
Провер.					
Гл. спец.					
ГАП					
Н. контр.					
Утв.					

Стадия	Лист	Листов
	16	

Конструкции покрытий

ООО "ГрафИнфо"

Инв. № подл.	Подп. и дата	Взам. инв. №			

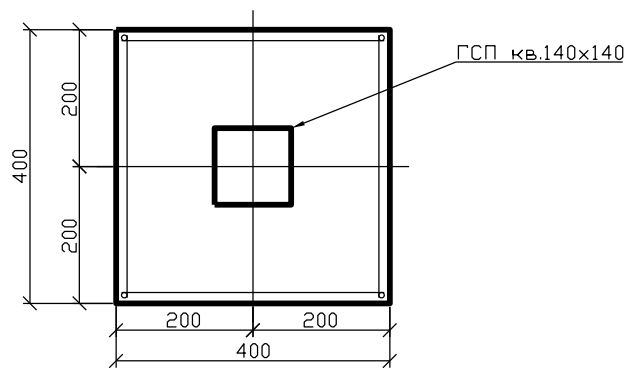
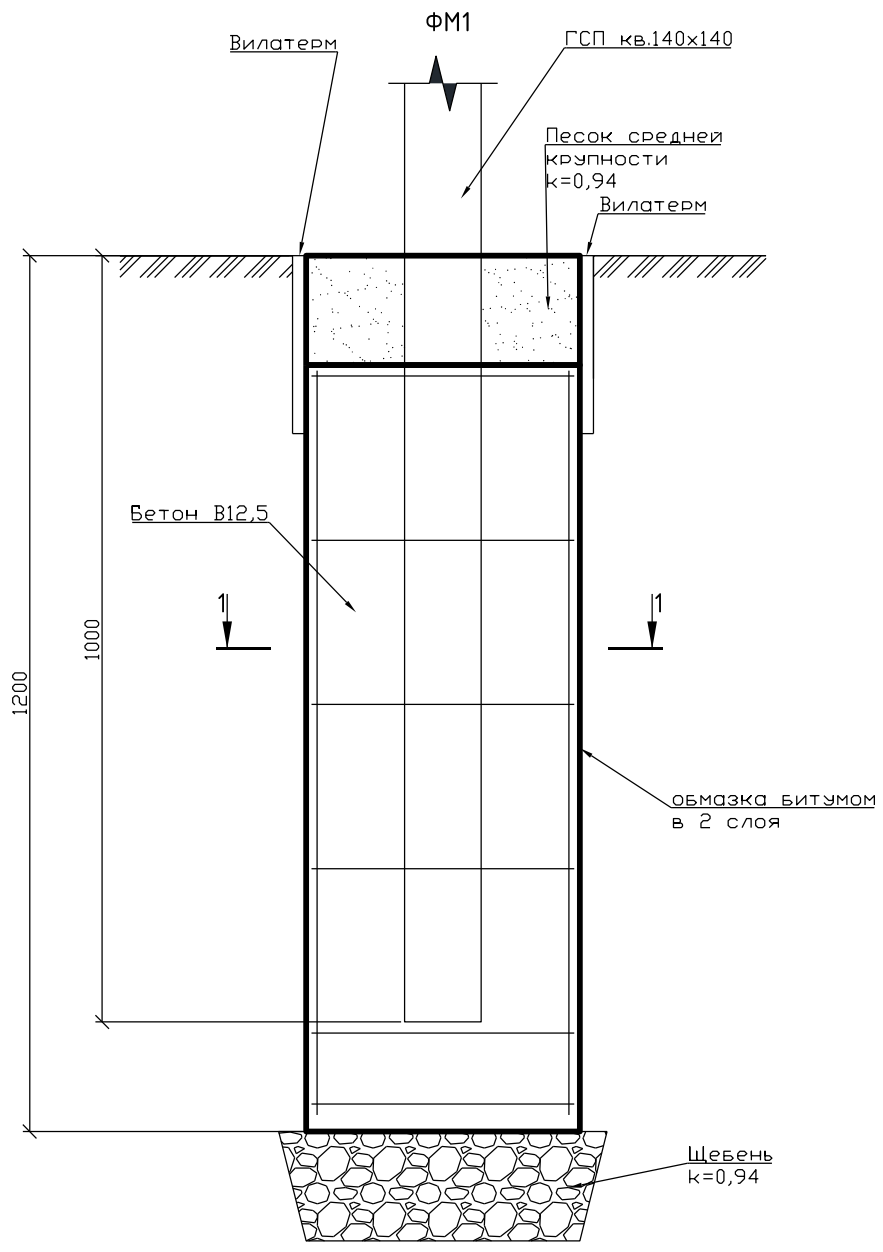

										10/20 - ПЗУ		
										Обустройство спортивной площадки с детским комплексом и местом проведения культурно-массовых мероприятий в д.Хутынь Новгородского муниципального района «Веселый городок»		
Изм.	Кол.уч.	Лист	№ док	Подпись	Дата					Стадия	Лист	Листов
Разработ.		Аверина			02.20						17	
Провер.												
Гл. спец.												
ГАП		Силаев			02.20							
Н. контр.									ФМ1			ООО "Графинфо"
Утв.												

СПЕЦИФИКАЦИЯ ЭЛЕМЕНТА ФМ1

Марка, поз.	Обозначение	Наименование	Кол.	Масса, кг.	Примеч.
		квадратная стальная труба 140X140x5	4пм		
		Бетон В12,5 м ³	0.16		
		Песок средней крупности м ³	0.05		
		Щебень k=0,94 м ³	0.05		

СПЕЦИФИКАЦИЯ ЭЛЕМЕНТА ФМ1*

Марка, поз.	Обозначение	Наименование	Кол.	Масса, кг.	Примеч.
		квадратная стальная труба 140X140x5	5пм		
		Бетон В12,5 м ³	0.16		
		Песок средней крупности м ³	0.05		
		Щебень k=0,94 м ³	0.05		

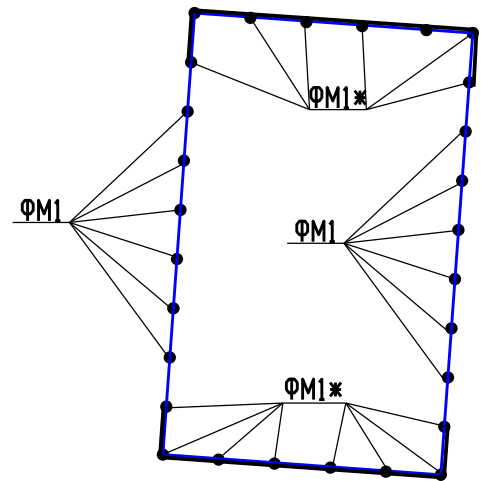

Примечания:

- 1) расход материалов указан приблизительно
- 2) вся арматура условно принята диаметром 10мм
- 3) песок обратной засыпки не учтен

10/20 - ПЗУ

Обустройство спортивной площадки с детским комплексом
и местом проведения культурно-массовых мероприятий
в д.Хутынь Новгородского муниципального района
«Веселый городок»

Изм.	Кол.уч	Лист N док	Подпись	Дата	Стадия	Лист	Листов
Разработ.		Аверина		02.20		18	
Н. контр.		Силаев		02.20			
Утв.							

Спецификация ФМ1